

# LOGSET 8F GT

## ROBOSZTUS FORWARDER VÉGHASZNÁLATRA TERVEZVE

A Logset 8F GT egy költséghatékony közelítő. A 15 tonnás teherbírás és a raktér alkalmassá teszi a 3 méteres rönkök 2 sorba való rakodását. A teljesítménye terhelés alatt is lenyűgöző. Az **erőteljes motor és az strapabíró váltó** segítségével a gép jól teljesít puha talajon, a meredek emelkedőn és hosszú menetelési távon egyaránt.

## MEGBÍZHATÓSÁG

A 8F GT a többi Logset termékhez hasonlóan a kemény munkára lett tervezve. A nagy terhelésnek kitett mechanikus részek a hosszabb élettartam érdekében tovább lettek erősítve. A gép váza, a középső csukló, a bogie, a raktér és a szolid motorháztető mind a durva erdei körülményekre lettek kifejlesztve. A főbb részegységek mind a lehető legjobb megbízhatóság érdekében lettek kiválasztva. **Kevesebb állásidő, több bevétel!**

## GAZDASÁGOSSÁG

A Logset által kifejlesztett TOC2 irányító- és ellenőrző rendszer és az AGCO Power dízelmotor a szegmens talán **legüzemanyag-takarékosabb** közelítőjét eredményezi. A nagy-ellenállású alkatrészek, a rendkívüli megbízhatóság és a minimalizált állásidő mind hozzájárul egy alacsony üzemeltetési költségű géphez.

## TERMELÉKENYSÉG

A lenyűgöző, 125 kNm-es emelő nyomatékkal rendelkező Mesera daruval a nagyobb rönkök kezelése sem okoz akadályt. A 250 lóerős dízel motor a hidrosztatikus hajtással karöltve elegendő erőt biztosít az összes helyzetben. A nehéz körülmények nem akadályozzák a termelékenységet.

## KÉNYELEM

A gépkezelő kényelme rendkívül fontos a termelékenység maximalizálásához. A tágas kabin tökéletes kilátást biztosít, a jó hangszigetelés pedig megfelelő kényelmet a hosszú üzemeltetéshez. A főbb alkatrészekhez való könnyű hozzáférés megkönnyíti a gép karbantartását.

# LOGSET

LOGSET Oy  
Hännisentie 2  
FI-66530 Koivulahti  
FINLAND  
Tel. +358 10 286 3200

Technitrade Kft.  
Királylaki út 124.  
H-1037 Budapest  
MAGYARORSZÁG  
www.technitrade.hu

**LOGSET**  
EGYSZERŰEN JOBB  
www.logset.com

EGYSZERŰEN JOBB

# LOGSET

# LOGSET GT Forwarder



# 8F GT

Forwarder sorozat 12/17 - HU  
Változtatásra fenntartjuk a jogot előzetes bejelentés nélkül.  
A műszaki adatok tájékoztató jellegűek.  
A képek és az ábrák nem minden esetben mutatják a gépek alapszereltségeit.  
Szerző jog Logset Oy.





# A Logset forwarderek nyolc előnye

## MOTOR

A Logset forwarder sorozat dízelmotorjai a rendkívüli üzemanyag-takarékosság és a lenyűgöző erő kombinációja, továbbá rendkívül környezetbarát.

## KABIN

A kabin elsőosztályú kényelmet és akadálytalan kilátást biztosít menetelés és daruzás közben egyaránt, továbbá rendkívül tágas, nagy tároló kamrákkal. A forwarder összes kereke látható az ülésből, melynek köszönhetően könnyen irányítható.

## DARU

A Mesera daruk nagy előnye a gének geometriájában rejlik. A daru kifejezetten a forwarder munkájához lett kifejlesztve, mely segítségével a rakodás kényelmes és könnyű. A 91-es és a 92-es modellek különböző kivitelben, 7,2 és 10m közötti kinyúlásokkal rendelhetőek.

## IRÁNYÍTÓ- ÉS ELLENŐRZŐ RENDSZER 2 (TOC 2)

A gép a felhasználóbarát TOC 2 irányító- és ellenőrző rendszerrel rendelkezik. E rendszernek köszönhetően a gépkezelő menetelés közben is képes üzemanyag-takarékosságra. A daru irányítása gyors és pontos. A rendszer támogatja a több gépkezelővel való munkát, így mindenki elmentheti a saját daru beállításait egymástól függetlenül.

## VONÓERŐ

A hidrosztatikus meghajtás a legnehezebb terepen alkalmas a legjobb teljesítményre. A hajtás erős, pontos és megbízható.

## RAKTÉR

Az erős, állítható és időtálló raktér több rönk szállítására alkalmas, mint korábban. A Logset 8F GT könnyedén terhelhető 2x3 méteres rönkökkel.

## ÜZEMANYAG- ÉS HIDRAULIKATANK

A 200 literes üzemanyagtartálynak köszönhetően a gépkezelő hosszán dolgozhat tankolás nélkül. A megfelelő hidraulikaolaj-tartály méretezésnek köszönhetően a hidraulikus alkatrészek hosszabb élettartamot biztosítanak.

## ERŐÁTVITEL

A gép igény szerint standard, vagy szintezhető NAF hidakkal rendelhető.

# Műszaki adatok



MODELL	8F GT
MÉRETEK	
Saját súly, kg	17 500
Teherbírás, kg	15 000
Raktér hossz, m	4.64/5.24
MOTOR	
Típus	AGCO Power 74 LTFN
Környezetvédelmi besorolás	EU Stage V
Teljesítmény (@1900 ford/perc), kW	190 (258 hp)
Nyomaték (@1500 ford/perc), Nm	1 130
Üzemanyagtartály, liter	188
AdBlue tartály, liter	27
ERŐTVITEL	
Típus	Hidrosztatikus-mechanikus
Vonóerő, kN	190
Sebességváltó	2 sebesség
HIDRAULIKUS RENDSZER	
Szivattyú méret, ccm	Standard 140 / Opció 180
Nyomás, MPa	21.5
Hidraulikaolaj-tank, liter	175
KABIN	
TOC 2 Irányító- és ellenőrző rendszer • 24V feszültség • Biztonságilag ellenőrzött kabin	
KEREKEK	
Méret	710/45-26.5
DARU OPCIÓK	
Típus	Mesera 92, 122
Emelő teljesítmény, kNm	155 / 178
Kinyúlás, m	7.2/8.5/10
Rotátor, °	360
VÁLASZTHATÓ KIEGÉSZÍTŐK	

Tolólap • Dízel előfűtő • Dönthető darualap • További információért vegye föl a kapcsolatot a helyi Logset képvisellel

## LOGSET 8F GT

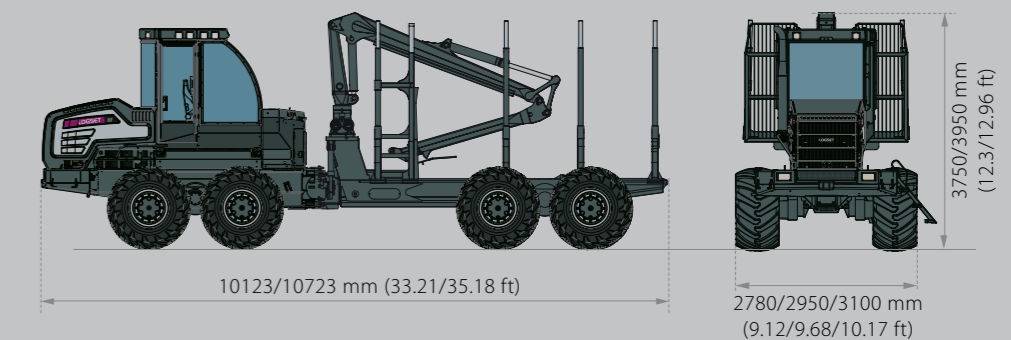

EGYSZERŰEN JOBB

LOGSET