

LOGSET 5F GT

KOMPAKT FORWARDER NEHÉZ TEREPI VISZONYOKHOZ

A Logset 5FP GT egy sokoldalú forwarder, mely kompakt és fürgé gyérítési munkálatokhoz, azonban eléggé erős a véghasználathoz is. Ez a 12 tonnás forwarder nem csak gazdaságos motorral lett tervezve, de a maximális terhelésre is. A nagy méretű, 26,5"-os kerekek és a nagy hasmagasság az egyik legsokoldalúbb gépet eredményezi. A forwarder kompakt, így rendkívül fordulékony. A gép megbízható, így kevés pótalkatrésszel üzemeltethető. A Logset 5F GT magas termelékenységgel és rendkívül alacsony üzemeltetési költségekkel rendelkezik.

A nagy termelékenységhez elvárás a lehető legjobb ergonómia. A tágas kabin tökéletes kilátást biztosít, a jó hangszigetelés pedig megfelelő kényelmet a hosszú üzemeltetéshez. A felhasználóbarát TOC 2 irányító- és ellenőrző rendszer elősegíti a pontos daruzást és menetelést. A gépkezelő gyors és hatékony munkát tud végezni fáradtság nélkül. A tempomat funkció elősegíti a potenciómterrel történő menetelés egyszerű beállítását. Az állandó menetelés sebesség megkönnyíti a gépkezelő munkáját és alacsony üzemanyag-fogyasztást eredményez. A leállási időközöket csökkenti a nagyméretű üzemanyag-tartály

Forwarder sorozat 12/17 - HU
Változtatásra fenntartjuk a jogot előzetes bejelentés nélkül.
A műszaki adatok tájékoztató jellegűek.
A képek és az ábrák nem minden esetben mutatják a gépek alapfelszereltségeit.
Szerző jog Logset Oy.



LOGSET

LOGSET Oy
Hännisentie 2
FI-66530 Koivulahti
FINLAND
Tel. +358 10 286 3200

Technitrade Kft.
Királylaki út 124.
H-1037 Budapest
MAGYARORSZÁG
www.technitrade.hu

LOGSET
EGYSZERŰEN JOBB
www.logset.com

EGYSZERŰEN JOBB

LOGSET

LOGSET GT Forwarder



5F GT

A Logset forwarderek **nyolc** előnye

MOTOR

A Logset forwarder sorozat dízelmotorjai a rendkívüli üzemanyag-takarékosság és a lenyűgöző erő kombinációja, továbbá rendkívül környezetbarát is.

KABIN

A kabin elsőosztályú kényelmet és akadálytalan kilátást biztosít menetelés és daruzás közben egyaránt, továbbá rendkívül tágas, nagy tároló kamrákkal. A forwarder összes kereke látható az ülésből, melynek köszönhetően könnyen irányítható.

DARU

A Mesera daruk nagy előnye a gének geometriájában rejlik. A daru kifejezetten a forwarder munkájához lett kifejlesztve, mely segítségével a rakodás kényelmes és könnyű. A 71-es modell 7,2 és 10m közötti kinyúlásokkal és belső csővezéssel rendelhető.

IRÁNYÍTÓ- ÉS ELLENŐRZŐ RENDSZER 2 (TOC 2)

A gép a felhasználóbarát TOC 2 irányító- és ellenőrző rendszerrel rendelkezik. E rendszernek köszönhetően a gépkezelő menetelés közben is képes üzemanyagot megtakarítani. A daru irányítása gyors és pontos. A rendszer támogatja a több gépkezelővel való munkát, így mindenki elmentheti a saját darubeállításait egymástól függetlenül.

VONÓERŐ

A hidrosztatikus meghajtás a legnehezebb terepen alkalmas a legjobb teljesítményre. A hajtás erős, pontos és megbízható.

RAKTÉR

A Logset 5F GT 4,15 és 4,8m közötti, állítható raktér hosszakkal rendelkezik, mellyel az egyik legsokoldalúbb gépet eredményezi, a felhasználó igényeihez alkalmazkodva. A gép hosszabb, 5 méteres raktérrel is rendelhető.

ÜZEMANYAG ÉS HIDRAULIKATANK

A 200 literes üzemanyagtartálynak köszönhetően a gépkezelő hosszan dolgozhat tankolás nélkül. A megfelelő hidraulikaolaj-tartály méretezésnek köszönhetően a hidraulikus alkatrészek hosszabb élettartamot biztosítanak.

NAF HIDAK

A gép igény szerint standard, vagy szintezhető NAF hidakkal rendelhető.

Műszaki adatok



MODELL	5F GT
MÉRETEK	
Saját súlya, kg	15 500
Teherbírás, kg	12 000
Raktér hossz, m	4.15
MOTOR	
Típus	AGCO Power 49 LTFN
Környezetvédelmi besorolás	EU Stage V
Teljesítmény (@1900 ford/perc), kW	140
Nyomaték (@1500 ford/perc), Nm	750
Üzemanyagtartály, liter	188
AdBlue tartály, liter	27
ERŐTVITEL	
Típus	Hidrosztatikus-mechanikus
Vonóerő, kN	169
Sebességváltó	2 sebességes
HIDRAULIKUS RENDSZER	
Szivattyú méret, ccm	140
Nyomás, MPa	21.5
Hidraulikaolaj-tank, liter	175
KABIN	
TOC 2 Irányító- és ellenőrző rendszer • 24V feszültség • Biztonságilag ellenőrzött kabin	
KEREKEK	
Méret	710/45-26.5
DARU OPCIÓK	
Típus	Mesera 83
Emelő teljesítmény, kNm	106
Kinyúlás, m	7.2/8.5/10
Rotátor, °	360
VÁLASZTHATÓ KIEGÉSZÍTŐK	

Tolólap • Dízel előfűtő • Dönthető darualap • További információért vegye föl a kapcsolatot a helyi Logset képviselővel

LOGSET 5F GT

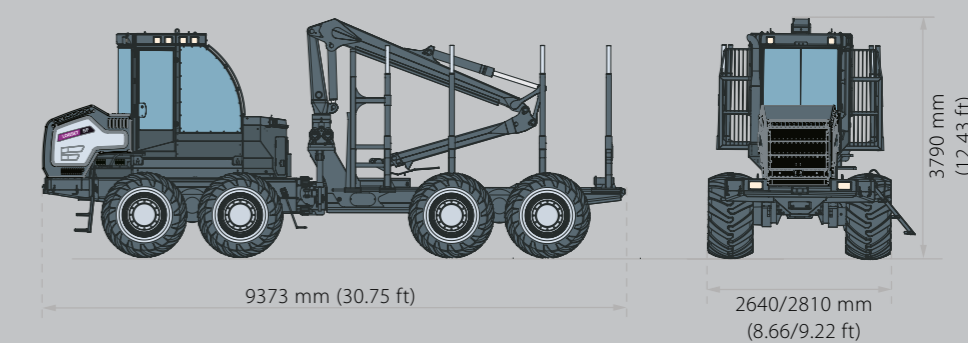

EGYSZERŰEN JOBB

LOGSET