

LOGSET 12F GT

A LEGNAGYOBB LOGSET FORWARDER

BIZTONSÁGOS 20 TONNÁS FORWARDER KEMÉNY KÖRÜLMÉNYEKHEZ

A Logset 12F GT a forwarder széria legnagyobb gépe, mely a legnagyobb térfogatú anyag szállítására alkalmas. Az erőteljes, 300 lóerős motor 250 kN-os vonóerőt kölcsönöz a gépnek, melynek köszönhetően a 12F GT a leghatékonyabb gépünk. A közelítő új, felhasználóbarát és továbbfejlesztett kiegészítővel rendelkezik. A szabadalmaztatott motorfék asszisztens és a DeX védő rendszer rendkívüli teljesítményt kölcsönöz a legnehezebb terepeken.

A forwarder az összes magunknak vallott értéket képvisel: a megbízhatóság, az alacsony üzemeltetési költség és a kompromisszumok nélküli elegendő teljesítmény.

MOTORFÉK ASSZISZTENS ÉS DEX VÉDŐ RENDSZER

A DeX (Decelerate Assistent) egy intelligens motorfék kezelő asszisztens, mely akkor fejt ki hatását, amikor nagyobb motorfékre van szükség, mint például amikor a gép meredek úton halad lefelé. A DeX rendszer nemcsak a biztonságot növeli, de a motor és sebességváltó élettartamára is pozitív hatással van, mivel védi a túlzott fordulatszám általi károsodástól.

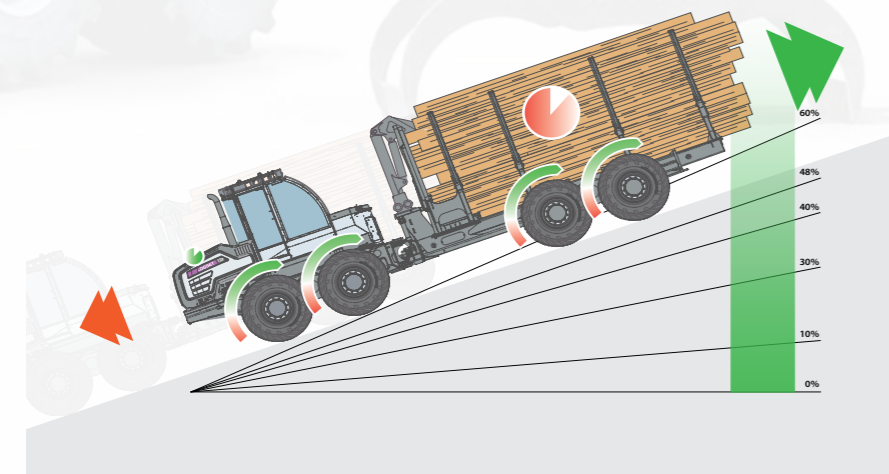

LOGSET GT Forwarder



12F GT

Forwarder sorozat 12/17 - HU
Változtatásra fenntartjuk a jogot előzetes bejelentés nélkül.
A műszaki adatok tájékoztató jellegűek.
A képek és az ábrák nem minden esetben mutatják a gépek alapszereltségeit.
Szerző jog Logset Oy.



LOGSET

LOGSET Oy
Hännisentie 2
FI-66530 Koivulahti
FINLAND
Tel. +358 10 286 3200

Technitrade Kft.
Királylaki út 124.
H-1037 Budapest
MAGYARORSZÁG
www.technitrade.hu

LOGSET
EGYSZERŰEN JOBB

www.logset.com

EGYSZERŰEN JOBB

LOGSET

A Logset forwarderek nyolc előnye

MOTOR

A Logset forwarder sorozat dízelmotorjai a rendkívüli üzemanyag-takarékosság és a lenyűgöző erő kombinációja, továbbá rendkívül környezetbarát is.

ÜZEMANYAGTARTÁLY

A 240 literes üzemanyagtartálynak köszönhetően a gépkezelő hosszán dolgozhat tankolás nélkül. A megfelelő hidraulika-aj-tartály méretezésnek köszönhetően a hidraulikus alkatrészek hosszabb élettartamot biztosítanak.

KABIN

A kabin elsőosztályú kényelmet és akadálytalan kilátást biztosít menetelés és daruzás közben egyaránt, továbbá rendkívül tágas, nagy tároló kamrákkal. A forwarder összes kereke látható az ülésből, melynek köszönhetően könnyen irányítható.

DARU

A Mesera daruk nagy előnye a gének geometriájában rejlik. A daru kifejezetten a forwarder munkájához lett kifejlesztve, mely segítségével a rakodás kényelmes és könnyű. A Logset 12F GT a legerősebb, 142-es Mesera daruval rendelkezik, mely a legnagyobb terhelésre lett kifejlesztve. A hidraulikacsövek védve a külső hatásoktól, a gémtoldal belsejében helyezkednek el. A dönthető darualap opcióként rendelhető, mely a meredek lejtőn való munkánál ajánlott.

IRÁNYÍTÓ- ÉS ELLENŐRZŐ RENDSZER 2 (TOC 2)

A gép a felhasználóbarát TOC 2 irányító- és ellenőrző rendszerrel rendelkezik. E rendszernek köszönhetően a gépkezelő menetelés közben is képes üzemanyagot megtakarítani. A daru irányítása gyors és pontos. A rendszer támogatja a több gépkezelővel való munkát, így mindenki elmentheti a saját darubeállításait egymástól függetlenül.

LASSÍTÓ ASSZISZTENS ÉS VÉDŐ RENDSZER (DeX)

A szabadalmaztatott lassító asszisztens és a védő rendszer segíti és biztosítja a gépkezelőt és a forwardert egyaránt. Az új megoldás egy biztonságosabb és könnyebb képzéssel eredményez meredek terepviszonyok között.

ERŐÁTVITEL

A bolygóműves bogie tengelyek több tárcsás differenciálzárja megkíméli a 20 tonnás gépet a mechanikai igénybevételtől, mely az egységek hosszabb élettartamát eredményezi.

VONÓERŐ

A Logset 12F GT egyedülálló, 250 kN-os vonóereje a legnehezebb terepviszonyok között is jól teljesít. A hajtás erős, pontos és megbízható. A 28,5"-os kerekek segítségével a forwarder a legnehezebb teher alatt is ellátja a feladatát.

RAKTÉR

Az erős, állítható és időálló raktér több rönk szállítására alkalmas, mint korábban. A Logset 12F GT könnyedén terhelhető 30 m³ tömör anyaggal.

Műszaki adatok



MODELL	12F GT
MÉRETEK	
Saját súly, kg	24 000
Teherbírás, kg	20 000
Raktér hossz, m	5.4/6.1
MOTOR	
Típus	AGCO Power 74 LTFN
Környezetvédelmi besorolás	EU Stage V
Teljesítmény (@1900 ford/perc), kW	214 (291 LE)
Nyomaték (@1500 ford/perc), Nm	1 200
Üzemanyagtartály, liter	240
AdBlue tartály, liter	30
ERŐTVITEL	
Típus	Hidrosztatikus-mechanikus
Vonóerő, kN	250
Sebességváltó	2 sebesség
HIDRAULIKUS RENDSZER	
Szivattyú méret, ccm	180
Nyomás, MPa	24
Hidraulikaolaj-tank, liter	175
KABIN	
TOC 2 Irányító- és ellenőrző rendszer • 24V feszültség • Biztonságilag ellenőrzött kabin	
KEREKEK	
Méret	780/50-28,5
DARU OPCIÓK	
Típus	Mesera 142
Emelő teljesítmény, kNm	178
Kinyúlás, m	8.1/10
Rotátor, °	360
VÁLASZTHATÓ KIEGÉSZÍTŐK	

Tolólap • Dízel előfűtő • Dönthető darualap • További információért vegye föl a kapcsolatot a helyi Logset képvisellel

LOGSET 12F GT

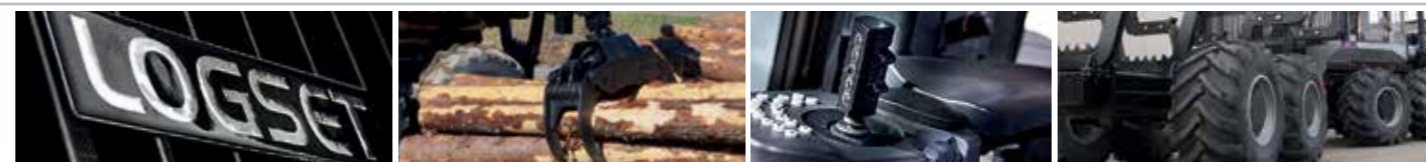
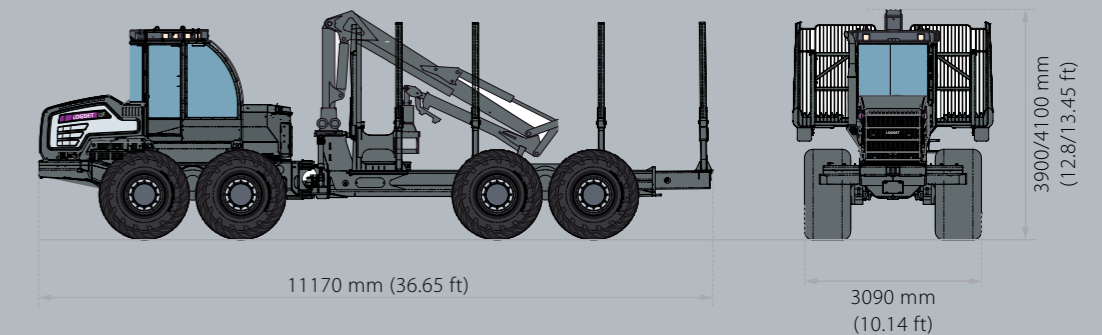

EGYSZERŰEN JOBB

LOGSET