

LOGSET 10F GT

ERŐTELJES 18 TONNÁS FORWARDER A HOSSZABB TÁVOKRA

A Logset 10F GT a forwarder szériánk egyik legnagyobb gépe. Ez a hatásos megjelenésű, 18 tonnás teherbírású forwarder egyedülállóan robusztus és megbízható konstrukció, mely a legkíméletlenebb, orosz, északamerikai és latinamerikai körülményekre lett tervezve.

MEGBÍZGATÓSÁG

A 10F GT a többi Logset termékhez hasonlóan a kemény munkára lett tervezve. A nagy terhelésnek kitétt mechanikus részek a hosszabb élettartam érdekében tovább lettek erősítve. A gép váza, a középső csukló, a bogie, a raktér és a szolid motorháztető mind a durva erdei körülményekre lettek kifejlesztve. A főbb részegységek mind a lehető legjobb megbízhatóság érdekében lettek kiválasztva. Kevesebb állásidő, több bevétel!

GAZDASÁGOSSÁG

A Logset által kifejlesztett TOC2 irányító- és ellenőrző rendszer és az AGCO Power dízelmotor a szegmens talán legüzemanyag-takarékosabb közelítőjét eredményezi. A nagy-ellenállású alkatrészek, a rendkívüli megbízhatóság és a minimalizált állásidő mind hozzájárul egy alacsony üzemeltetési költségű géphez.

TERMELÉKENYSÉG

A lenyűgöző, 151 kNm-es emelő nyomatékkal rendelkező Mesera 111 daruval a nagyobb rönkök kezelése sem okoz akadályt. A 220 kW teljesítményű (300 LE) dízelmotor a hidrosztatikus hajtással összhangban elegendő erőt biztosít az összes helyzetben. A nehéz körülmények nem akadályozzák a termelékenységet.

KÉNYELEM

A gépközeli kényelme rendkívül fontos a termelékenység maximalizálásához. A tágas kabin tökéletes kilátást biztosít, a jó hangszigetelés pedig megfelelő kényelmet a hosszú üzemeltetéshez. Az alkatrészekhez könnyen hozzá lehet férni, megkönnyítve ezzel is a gép karbantartását.

LOGSET

LOGSET Oy
Hännisentie 2
FI-66530 Koivulahti
FINLAND
Tel. +358 10 286 3200

Technitrade Kft.
Királylaki út 124.
H-1037 Budapest
MAGYARORSZÁG
www.technitrade.hu

LOGSET
EGYSZERŰEN JOBB

www.logset.com

EGYSZERŰEN JOBB

LOGSET

LOGSET GT Forwarder



10F GT

Forwarder sorozat 12/17 - HU
Változtatásra fenntartjuk a jogot előzetes bejelentés nélkül.
A műszaki adatok tájékoztató jellegűek.
A képek és az ábrák nem minden esetben mutatják a gépek alapszereltségeit.
Szerző jog Logset Oy.



A Logset forwarderek nyolc előnye

MOTOR

A Logset forwarder sorozat dízelmotorjai a rendkívüli üzemanyag-takarékosság és a lenyűgöző erő kombinációja. A motor a környezetvédelmi előírásoknak megfelelően a legújabb SCR technológiával rendelkezik.

KABIN

A kabin elsőosztályú kényelmet és akadálytalan kilátást biztosít menetelés és daruzás közben egyaránt, tovább rendkívül tágas, nagy tároló kamrákkal. A forwarder összes kereke látható az ülésből, melynek köszönhetően könnyen irányítható.

DARU

A Mesera daruk nagy előnye a gémek geometriájában rejlik. A daru kifejezetten a forwarder munkájához lett kifejlesztve, mely segítségével a rakodás kényelmes és könnyű. A Mesera 111-es daru 151kNm-es emelőnyomatékkal rendelkezik 7,2m és 8,5m kinyúlások mellett. A Mesera 122-es daru 155kNm-es emelőnyomatékkal rendelkezik 8,1m és 10,0m kinyúlások mellett. Mindkét daru elérhető rejtett csövezéssel is.

IRÁNYÍTÓ- ÉS ELLENŐRZŐ RENDSZER 2 (TOC 2)

A gép a felhasználóbarát TOC 2 irányító- és ellenőrző rendszerrel rendelkezik. E rendszernek köszönhetően a gépkezelő menetelés közben is képes üzemanyagot megtakarítani. A daru irányítása gyors és pontos. A rendszer támogatja a több gépkezelővel való munkát, így mindenki elmentheti a saját darubeállításait egymástól függetlenül.

VONÓERŐ

A hidrosztatikus meghajtás a legnehezebb terepen alkalmas a legjobb teljesítményre. A hajtás erős, pontos és megbízható. A 10F GT a hosszabb közelítési távokra lett tervezve.

RAKTÉR

Az erős, állítható és időtálló raktér több rönk szállítására alkalmas, mint korábban. A Logset 10F GT könnyedén terhelhető 2x3 méteres rönkökkel.

ÜZEMANYAG- ÉS HIDRAULIKATANK

A 240 literes üzemanyagtartálynak köszönhetően a gépkezelő hosszán dolgozhat tankolás nélkül. A megfelelő hidraulikaoj-tartály méretezésnek köszönhetően a hidraulikus alkatrészek hosszabb élettartamot biztosítanak.

ERŐÁTVITEL

A gép igény szerint standard, vagy színtezhető NAF hidakkal rendelhető.

Műszaki adatok



MODELL	10F GT
MÉRETEK	
Saját súly, kg	22 000
Teherbírás, kg	18 000
Raktér hossz, m	5.4/6.1
MOTOR	
Típus	AGCO Power 74 LTFN
Környezetvédelmi besorolás	EU Stage V
Teljesítmény (@1900 ford/perc), kW	214 (291 LE)
Nyomaték (@1500 ford/perc), Nm	1 200
Üzemanyagtartály, liter	240
AdBlue tartály, liter	27
ERŐTVITEL	
Típus	Hidrosztatikus-mechanikus
Vonóerő, kN	220
Sebességváltó	2 sebesség
HIDRAULIKUS RENDSZER	
Szivattyú méret, ccm	180
Nyomás, MPa	21.5
Hidraulikaolaj-tank, liter	175
KABIN	
TOC 2 Irányító- és ellenőrző rendszer • 24V feszültség • Biztonságilag ellenőrzött kabin	
KEREKEK	
Méret	750/55-26.5
DARU OPCIÓK	
Típus	Mesera 122, 142
Emelő teljesítmény, kNm	155 / 178
Kinyúlás, m	8.1/10
Rotátor, °	360
VÁLASZTHATÓ KIEGÉSZÍTŐK	

Tolólap • Dízel előfűtő • Dönthető darualap • További információért vegye föl a kapcsolatot a helyi Logset képvisellel

LOGSET 10F GT

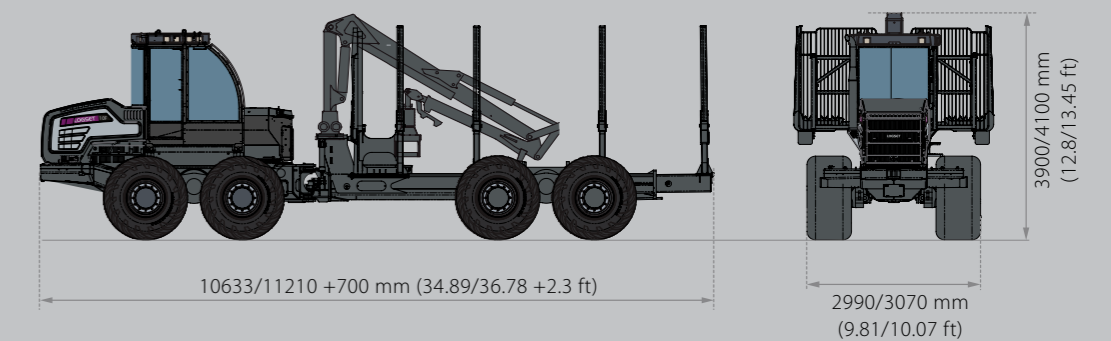

EGSZERŰEN JOBB

LOGSET